



### Características:

- Solución de bajo voltaje Intel® Atom™ Z510PT.
- Rugerización IP67. MIL-STD-810F 514.5C-2.
- Sistema Fanless. Opera entre -30° y +70°C (\*).
- Comunicación Wireless 802.11b/g/n.
- Alimentación 9~28VDC.
- Dos canales de entrada Video Analógico.
- Compact Flash Industrial 4Gb alto rendimiento.
- Sistema Operativo Windows XPE Instalado.
- One Key Recovery Backup y recuperación S.O.



### Especificaciones:

- Dimensiones:** 99x61.7x230mm.
- Construcción:** Chasis de Aluminio Alloy compacto. Color Gris.
- Procesador:** Intel Atom™ Z510PT 1.1GHz.
- Chipset:** Intel® US15WPT.
- Memoria:** 1GB DDR2 integrada.
- Almacenamiento:** CompactFlash 4GB Windows XPE preinstalado.
- USB 2.0:** 4 USB 2.0 en 2 conectores M12 de 8 Pin.
- Ethernet:** Intel® 82541PI PCI GbE en conector M12 de 8 Pin.
- RS-232:** En conector M12 de 8Pin.
- RS-232/422/485:** En conector M12 8Pin. Por defecto RS-422 aislado.
- Display:** Conector VGA IP67 de 10Pin. 1600x1200@60Hz.
- Wireless:** 802.11b/g/n.
- Capturadoras:** 2 canales Techwell TW6805 en conectores BNC.
- Expansión:** 1 Slot PCIe Mini Card (Reservado para WiFi).
- Alimentación:** Entrada de 9~28VDC en conector M12 de 5 Pin. 12V@1,10A.
- Consumo:** VESA 75/100 y pared.
- Montaje:** VESA 75/100 y pared.
- Temperatura (\*):** -30°C ~ +70°C (\* Modelos W: -30°C~+50°C).
- Vibración:** MIL-STD-810F 514.5C-2.
- Choque:** 3G, 11ms, 3 choques por eje.
- Peso:** 1,3Kg y 2,9Kg embalado.
- EMC:** CE, FCC clase A, UL, CB.

### Adaptadores y cables opcionales:

- 63000-CLG6012IE-RS:** Adaptador Alimentación (12V 60W) Water-proof.
- 32002-001300-100-RS:** Cable Alimentación 14AWG (200cm) Water-proof.
- 32005-000100-100-RS:** Cable puerto COM (300cm) Water-proof.
- 32001-0001000-100-RS:** Cable USB (300cm) Water-proof.
- 32013-000200-100-RS:** Cable LAN(300cm) Water-proof.
- 32014-000100-100-RS:** Cable BNC macho (300cm) Water-proof.
- 32003-000100-100-RS:** Cable VGA (320cm) Water-proof.

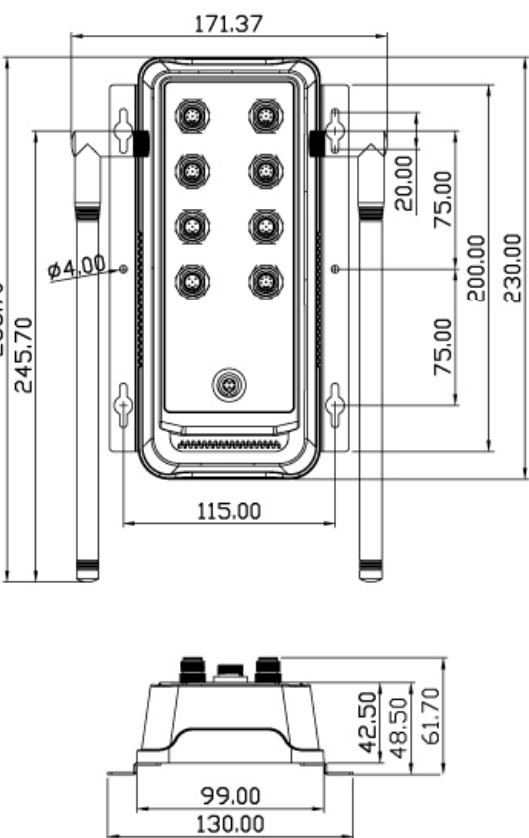

### Referencias:

- WStrider-200A-RXX/4G-XPE:** Sistema Rugerizado y Embebido Fanless IP67, Rango de Temperatura -30°C~ +70°C. Intel® Atom™ Z510PT 1.1 GHz, chipset US15WPT, 1 GB de memoria DDR2 integrada. CompactFlash Industrial 4GB de alta velocidad con Windows XP Embebido instalado. No incluye Adaptador de Alimentación a 110~230V.
- WStrider-200AW-RXX/4G-XPE:** WStrider-200A-R10/4G-XPE con Wireless 802.11 b/g/n.
- WStrider-200A-RXX/4G:** WStrider-200A-R10/4G-XPE con CompactFlash sin Sistema Operativo.
- WStrider-200AW-RXX/4G:** WStrider-200A-R10/4G con Wireless 802.11 b/g/n.
- VK-WStrider-200A-RXX:** Kit de montaje VESA para WStrider, plateado, RoHS.