



Características:

- Solución de bajo voltaje Intel® Atom™ Z510PT.
- Ruggerización IP67. MIL-STD-810F 514.5C-2.
- Sistema Fanless. Opera entre -30° y +70°C (*).
- Comunicación Wireless 802.11b/g/n.
- Alimentación 9~28VDC.
- Dos canales de entrada Video Analógico.
- Compact Flash Industrial 4Gb alto rendimiento.
- Sistema Operativo Windows XP Instalado.
- One Key Recovery Backup y recuperación S.O.



Especificaciones:

- Dimensiones:** 99x61.7x230mm.
- Construcción:** Chasis de Aluminio Alloy compacto. Color Gris.
- Procesador:** Intel Atom™ Z510PT 1.1GHz.
- Chipset:** Intel® US15WPT.
- Memoria:** 1GB DDR2 integrada.
- Almacenamiento:** CompactFlash 4GB Windows XPE preinstalado.
- USB 2.0:** 4 USB 2.0 en 2 conectores M12 de 8 Pin.
- Ethernet:** Intel® 82541PI PCI GbE en conector M12 de 8 Pin.
- RS-232:** En conector M12 de 8Pin.
- RS-232/422/485:** En conector M12 8Pin. Por defecto RS-422 aislado.
- Display:** Conector VGA IP67 de 10Pin. 1600x1200@60Hz.
- Wireless:** 802.11b/g/n.
- Capturadoras:** 2 canales Techwell TW6805 en conectores BNC.
- Expansión:** 1 Slot PCIe Mini Card (Reservado para WiFi).
- Alimentación:** Entrada de 9~28VDC en conector M12 de 5 Pin. 12V@1,10A.
- Consumo:** VESA 75/100 y pared.
- Montaje:** VESA 75/100 y pared.
- Temperatura (*):** -30°C ~ +70°C (* Modelos W: -30°C~+50°C).
- Vibración:** MIL-STD-810F 514.5C-2.
- Choque:** 3G, 11ms, 3 choques por eje.
- Peso:** 1,3Kg y 2,9Kg embalado.
- EMC:** CE, FCC clase A, UL, CB.

Adaptadores y cables opcionales:

- E63000-ECLG6012IE-RS: Adaptador Alimentación (12V 60W) Water-proof.
- E32002-E001300-100-RS: Cable Alimentación 14AWG (200cm) Water-proof.
- E32005-E00100-100-RS: Cable puerto COM (300cm) Water-proof.
- E32001-E001000-100-RS: Cable USB (300cm) Water-proof.
- E32013-E000200-100-RS: Cable LAN(300cm) Water-proof.
- E32014-E000100-100-RS: Cable BNC macho (300cm) Water-proof.
- E32003-E000100-100-RS: Cable VGA (320cm) Water-proof.

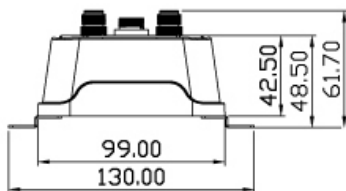
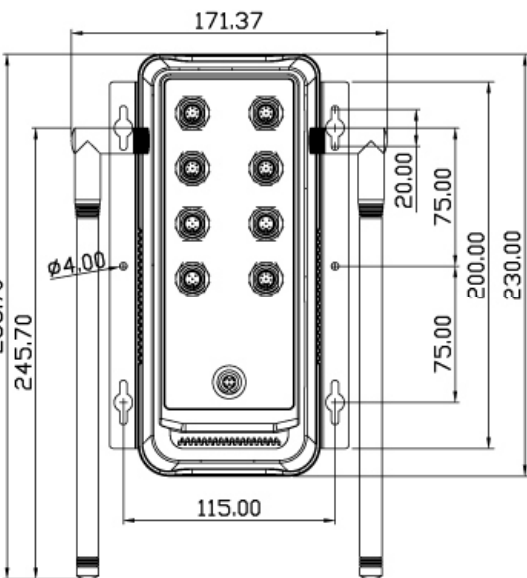

Referencias:

EWIP67-200A-XPE:

Sistema Ruggedizado y Embebido Fanless IP67, Rango de Temperatura -30°C~ +70°C. Intel® Atom™ Z510PT 1.1 GHz, chipset US15WPT, 1 GB de memoria DDR2 integrada. CompactFlash Industrial 4GB de alta velocidad con Windows XP Embebido instalado. No incluye Adaptador de Alimentación a 110~230V.

EWIP67-200AW-XPE:

WStrider-200A-R10/4G-XPE con Wireless 802.11 b/g/n.

EWIP67-200A:

WStrider-200A-R10/4G-XPE con CompactFlash sin Sistema Operativo.

EWIP67-200AW:

WStrider-200A-R10/4G con Wireless 802.11 b/g/n.

EWIP67-200A-VK:

Kit de montaje VESA para WStrider, plateado, RoHS.